

Rahmen

Inhaltsverzeichnis

Explosionszeichnungen	14-2
Rechter Unterzug	15-4
Ausbau (für Zugang zum rechten Motordeckel)	14-5
Hinterradkotflügel	14-5
Ausbau des Heckteils	14-5
Ausbau des vorderen Teils	14-6
Fußraste	14-6
Ausbau der rechten Fußraste	14-6
Einbau der rechten Fußraste	14-7

Explosionszeichnungen

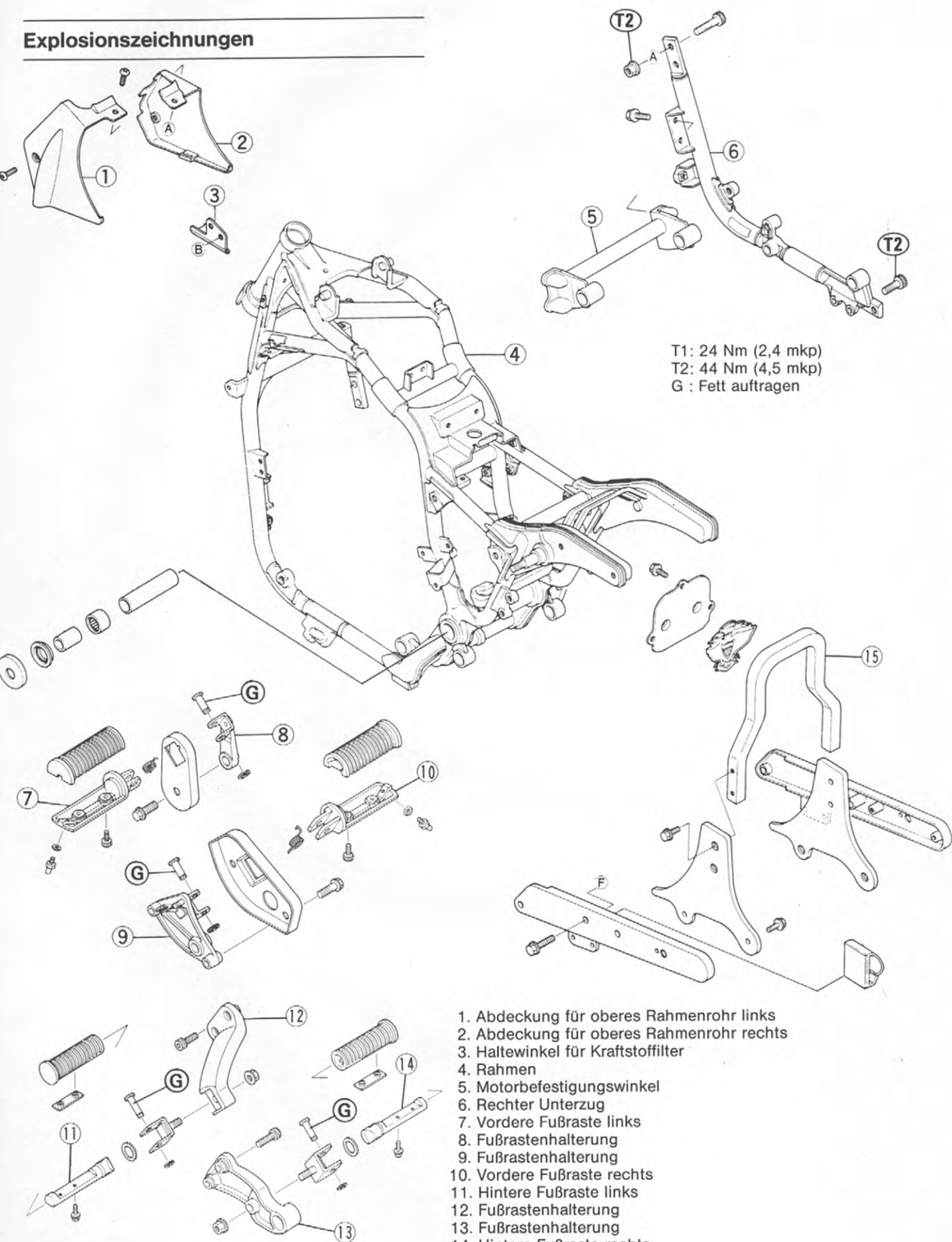

T1: 24 Nm (2,4 mkp)
 T2: 44 Nm (4,5 mkp)
 G : Fett auftragen

1. Abdeckung für oberes Rahmenrohr links
2. Abdeckung für oberes Rahmenrohr rechts
3. Haltewinkel für Kraftstofffilter
4. Rahmen
5. Motorbefestigungswinkel
6. Rechter Unterzug
7. Vordere Fußraste links
8. Fußrastenhalterung
9. Fußrastenhalterung
10. Vordere Fußraste rechts
11. Hintere Fußraste links
12. Fußrastenhalterung
13. Fußrastenhalterung
14. Hintere Fußraste rechts
15. Heckrahmen

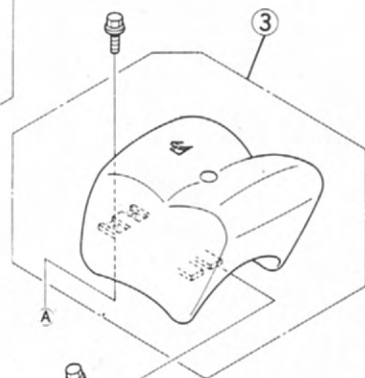
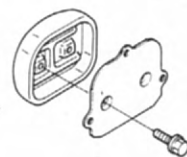
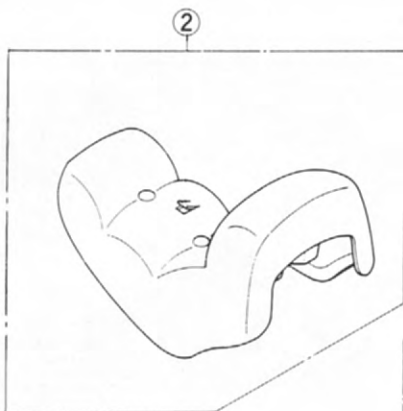
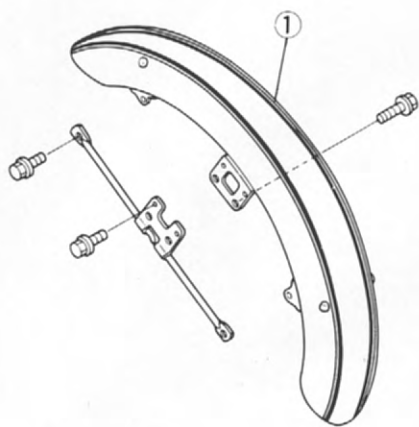

- 1. Vorderer Kotflügel
- 2. Fahrersitz
- 3. Beifahrersitz
- 4. Vorderteil des Heckrahmens
- 5. Heckteil
- 6. Sitz
- 7. Hinterradkotflügel

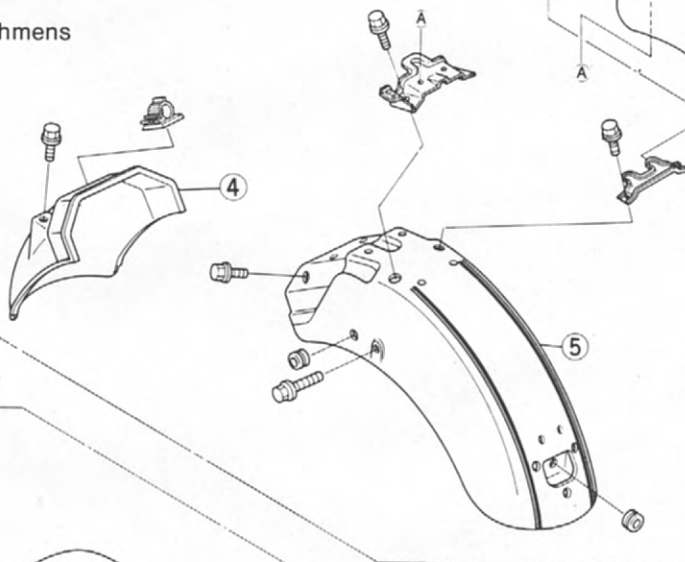

VN1500-B

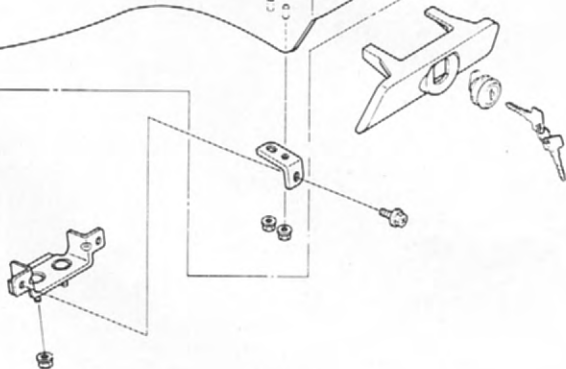
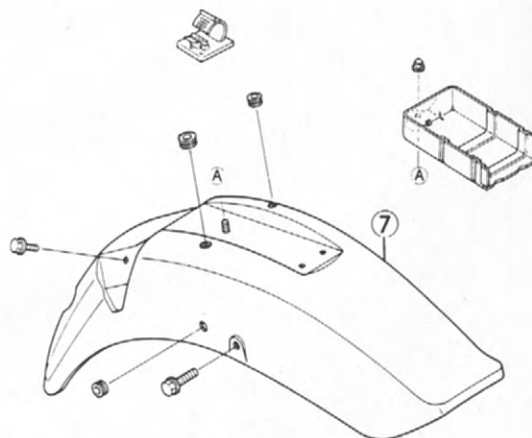
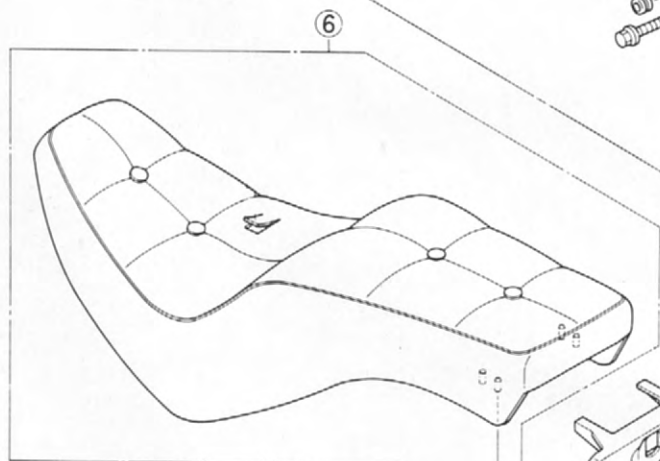

14-4 RAHMEN

1. Batteriehalteband
2. Batteriekasten
3. Halterung für Elektroteile
4. Halterung für Kraftstoffpumpe
5. Halterung für Zündbox
6. Halterung für Zündspule
7. Seitenständer

G : Fett auftragen

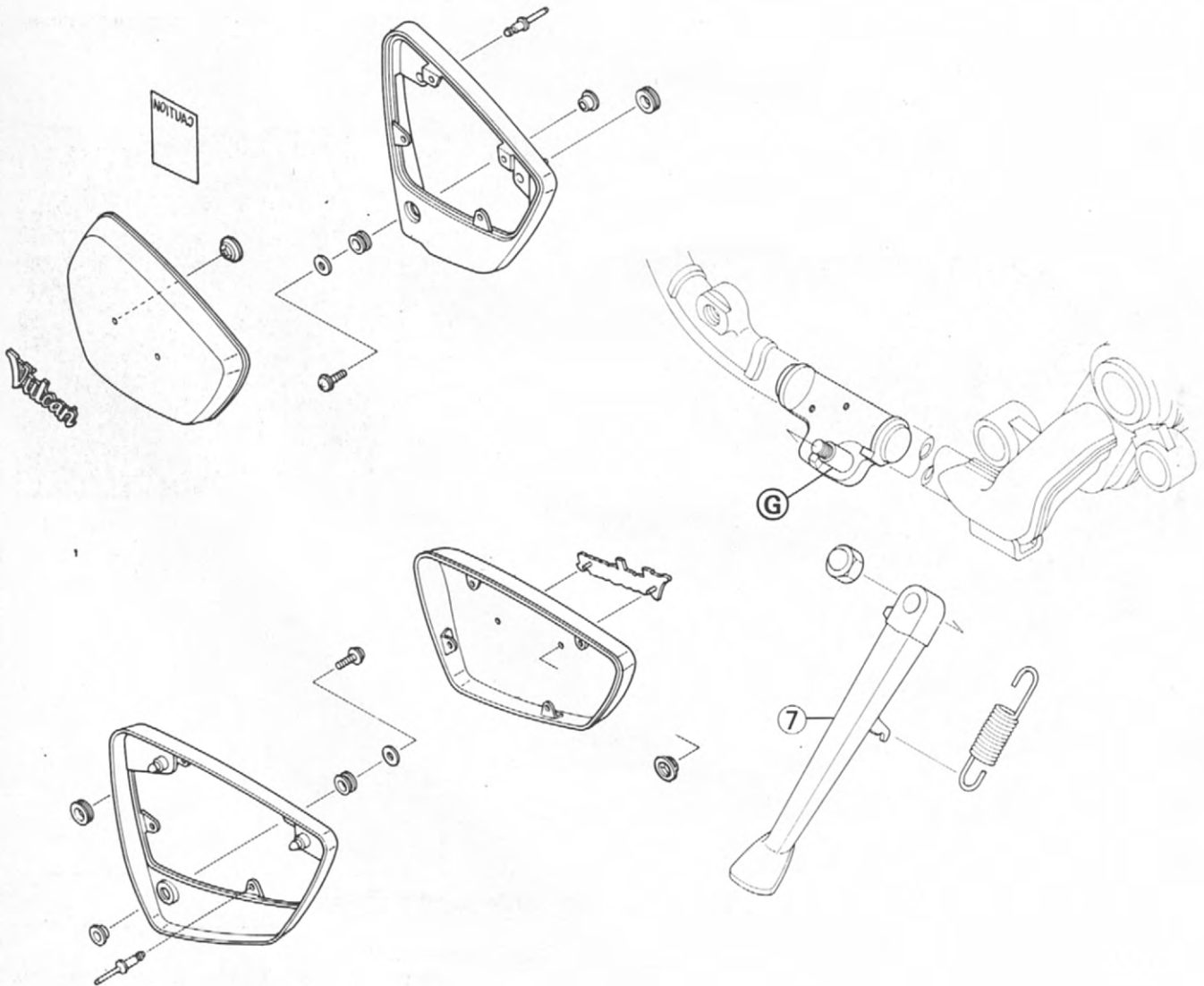
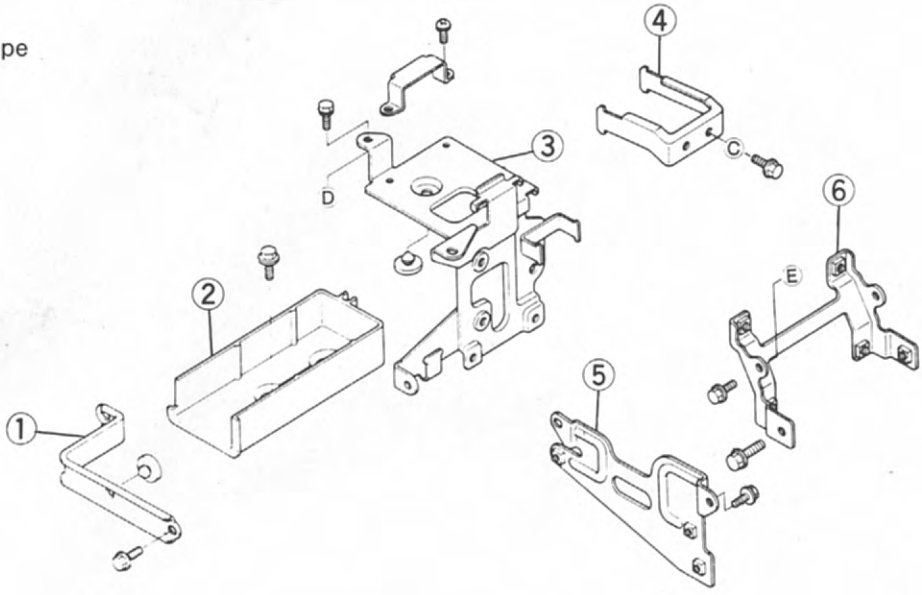

Rechter Unterzug

Ausbau (für Zugang zum rechten Motordeckel)

- Den Auspuff abbauen (siehe Abschnitt Motorober- teil).
- Einen Ständer unter das Kurbelgehäuse setzen, um den Motor abzustützen.



A. Ständer

- Die Kühlerabdeckung entfernen.
- Die unteren Kühlerbefestigungsschrauben lösen.

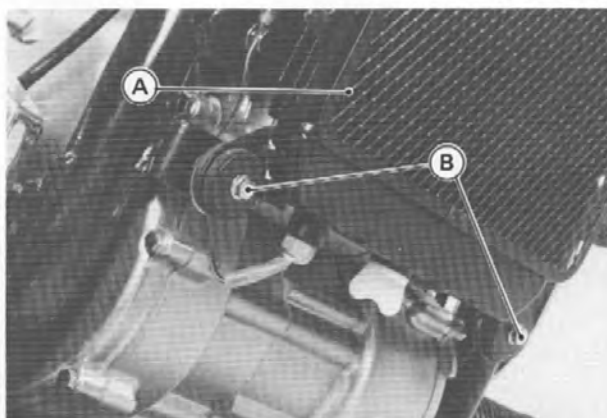

A. Kühler B. Untere Befestigungsschrauben

- Die Abdeckung des Kühlflüssigkeits-Reservetanks entfernen (siehe Abschnitt Kühlsystem) und den Tank aus der Halterung nehmen.
- Den Benzintank und die Abdeckung des oberen Rahmenrohrs rechts entfernen.
- Die Steckverbindungen für den Hinterradbremlichtschalter ausziehen.
- Folgende Teile lösen:

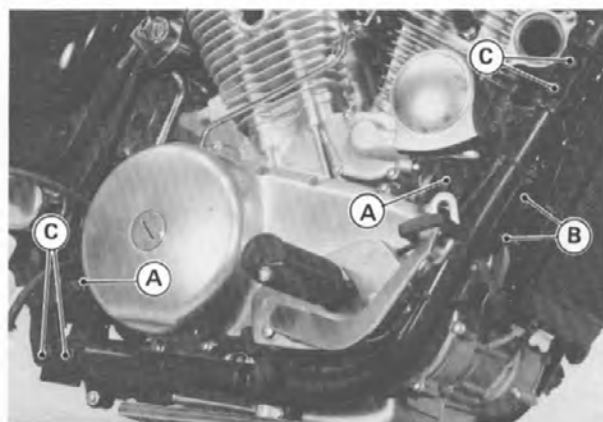

A. Motorbefestigungsschrauben
B. Schrauben für Haltewinkel
C. Schrauben für Unterzug

- Den rechten Unterzug nach hinten aus dem Rahmen herausnehmen.



A. Unterzug

Hinterradkotflügel

Ausbau des Heckteils

- Die Steckverbindungen für Blinker und Rücklicht ausziehen.

14-6 RAHMEN

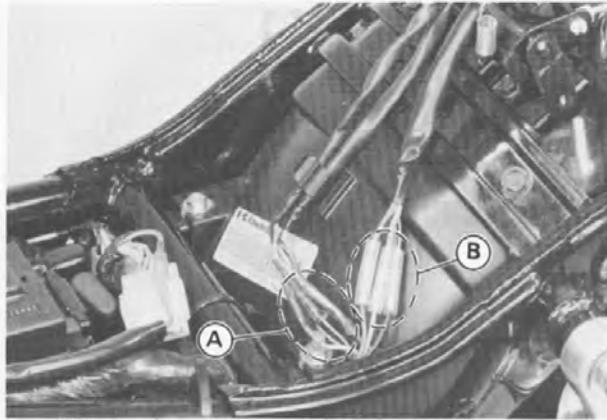

A. Steckverbinder für Blinker
B. Steckverbinder für Rücklicht

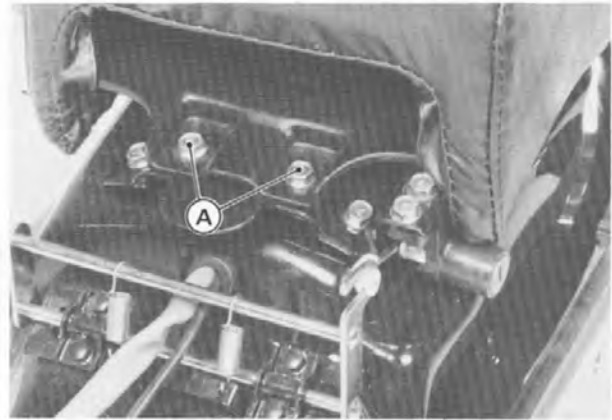

A. Befestigungsschrauben für Beifahrersitz (VN1500-A)

- Die Schrauben für das Kotflügelheckteil entfernen.
- Beide Schrauben für den Heckrahmen entfernen.

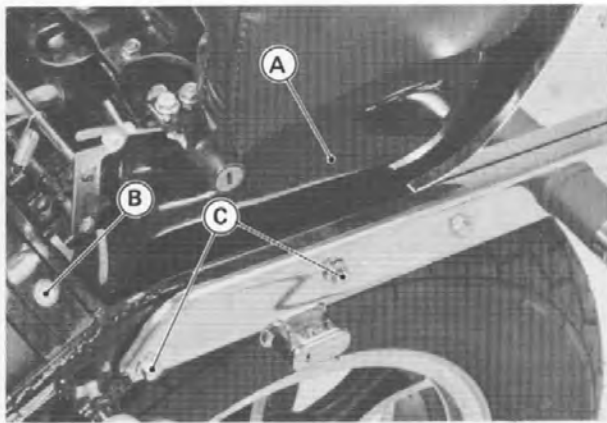

A. Kotflügelheckteil C. Schrauben für Heckrahmen
B. Kotflügelschrauben

- Das Kotflügelheckteil mit dem Beifahrersitz und dem Heckrahmen aus dem Rahmen herausnehmen und dann gegebenenfalls auseinanderbauen.
- Die Heckrahmenschrauben herausdrehen und die Steckverbindungen für die Blinker ausziehen.

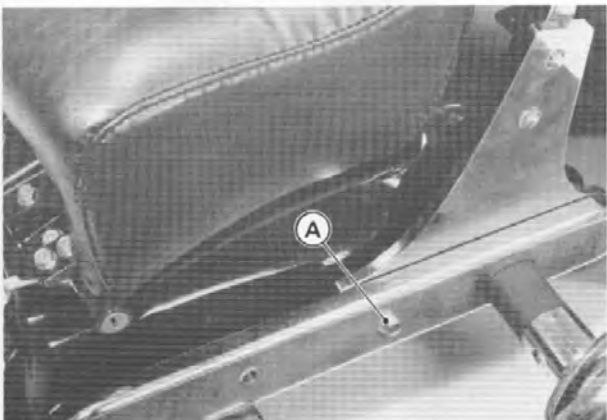

A. Heckrahmenschraube

Ausbau des Kotflügelvorderteils

- Das Heckteil des Kotflügels abbauen.
- Die Befestigungsschrauben herausdrehen und das Vorderteil des Kotflügels abnehmen.

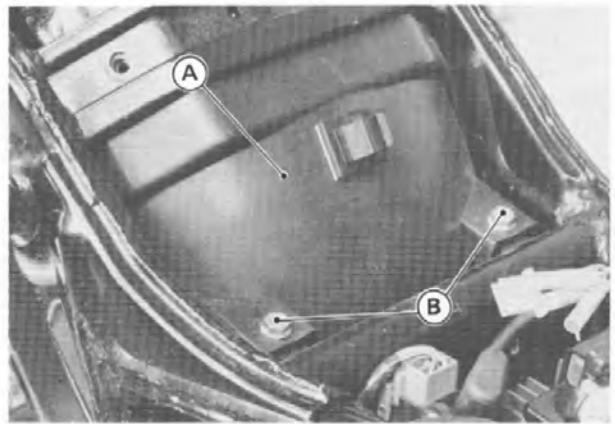

A. Vorderteil des Kotflügels

B. Schrauben

Fußrasten

Ausbau der rechten Fußraute

- Das rechte Auspuffrohr entfernen.
- Die Auspuffrohrhalterungen entfernen.
- Die Auspuffrohrklemmschrauben lösen.
- Das Auspuffrohr aus dem Auspufftopf herausziehen.
- Den Klemmbolzen für die Fußbremshebelverbindung entfernen.
- Die Fußrastenbefestigungsschrauben entfernen.

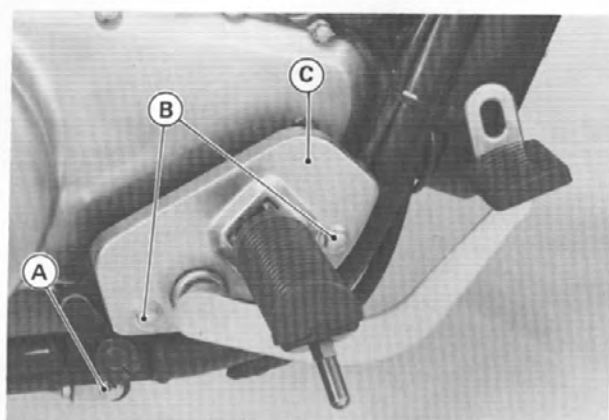

- A. Klemmbolzen für Fußbremshebelverbindung
- B. Fußrastenbefestigungsschraube
- C. Fußrasteneinheit

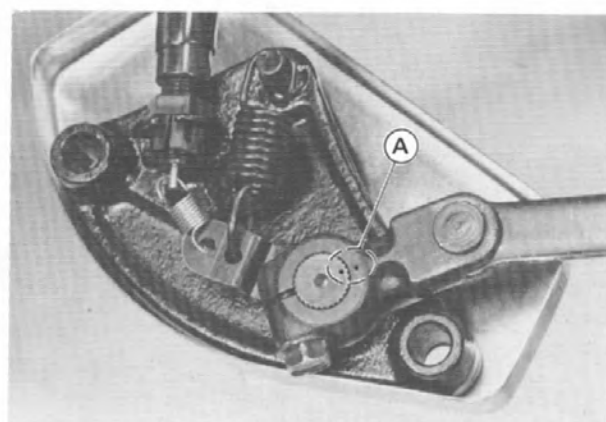

- A. Die Körnermarken ausrichten.

- Die Fußrasteneinheit nach rechts herausziehen.

Einbau der rechten Fußraste

- Folgendes ist zu beachten:

- Beim Einbau der Fußrasteneinheit die Körnermarke mit der Körnermarke an der Welle ausrichten.

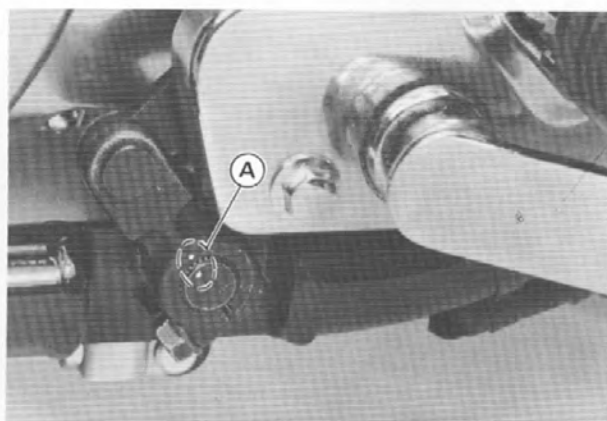

- A. Die Körnermarken ausrichten.

- Wenn die Fußraste zerlegt wurde, ist die Körnermarke an der Innenseite des Verbindungsstücks mit der Körnermarke an der Welle auszurichten.